

Receveurs et baignoires



Receveurs et baignoires

Artweger

Le premier pas vers une expérience de douche inoubliable.

Confort et équilibre sont des éléments essentiels de notre bien-être personnel. L'harmonie de l'esprit, du corps et de l'âme nous permet de puiser une nouvelle énergie pour affronter les défis du quotidien. C'est très important. Aucune autre pièce de notre espace de vie ne peut offrir une atmosphère inspirante, apaisante et relaxante que la salle de bain. Détendre, rafraîchir, régénérer, s'occuper de soi – dans aucun autre environnement nous développons autant d'estime de soi.

Vous avez la liberté de pouvoir aménager de tels oasis selon votre propre ressenti. Avec les receveurs et les baignoires d'Artweger vous faites un premier pas important vers une expérience de douche et de bain inoubliable.

Conseil d'expert !



« Receveur ou sol carrelé ? »

Nous recommandons clairement le receveur. Tout d'abord celui-ci est facile d'entretien, car sans joints. Et ensuite parce qu'avec un sol carrelé des problèmes d'étanchéités peuvent se présenter avec le temps au niveau de l'évacuation.

Un receveur en revanche sera toujours étanche à 100 %

Franz Gschwandtner, Chef de produit





CONTENU :

ARTSTONE Receveurs en fonte minérale
ARTFLOOR Receveurs en acrylique sanitaire
Baignoires en acrylique sanitaire
Accessoires

page 6
page 9
page 13
page 18

Vous avez le choix :

Receveurs en fonte minérale haut

ARTSTONE

Receveurs en fonte minérale



Fonte minérale :

Receveur en fonte solide faite de minéraux et de résines avec une surface durable en gelcoat. Fabrication écologique sans silice ni eau.

- ++ hautement durable
- ++ très résistant et incassable
- ++ bonne isolation thermique
- ++ montage simple sans pieds
- ++ en blanc et anthracite

- Idéal pour une installation zéro ressaut
- En cas de pose sur le sol, hauteur de seulement 30 mm
- Sensation très naturelle grâce à la structure ardoise
- Receveur massif en fonte minérale
- Particulièrement durable, résistant aux chocs et incassable
- Antidérapant (classe B)
- Particulièrement indéformable et résistant
- Peut être recoupé
- Résistant aux UV
- Résistant à la décoloration et à la lumière

de gamme ou en **acrylique sanitaire.**

ARTFLOOR

Receveurs en acrylique sanitaire avec renfort polyuréthane

Receveurs acryliques avec renfort polyuréthane :

Grâce au renforcement du receveur acrylique avec de la mousse polyuréthane, Artfloor obtient des propriétés particulières comparé à l'acrylique traditionnel :

- ++ meilleure stabilité
- ++ meilleure isolation phonique
- ++ meilleure isolation thermique
- ++ montage simplifié sans pieds



- Top qualité en acrylique sanitaire teinté dans la masse
- Idéal pour une installation zéro ressaut
- En cas de pose sur le sol, hauteur de seulement 35 mm
- Matériau chaud et agréable au toucher
- Surface sans pores, facile d'entretien et hygiénique
- En option avec ARTGRIP revêtement antidérapant (classe B)
- Particulièrement indéformable grâce au renfort polyuréthane
- Peut être recoupé
- Résistant aux UV
- Résistant à la décoloration et à la lumière

ARTSTONE

Receveurs en fonte minérale

Mettez un peu de nature dans votre salle de bain avec les receveurs en fonte minérale ARTSTONE. La surface imite la structure naturelle de l'ardoise qui, combinée à l'attraction de la fonte minérale, crée une expérience haptique particulière lors de l'entrée dans la douche. Dans les coloris blanc ou anthracite ces receveurs deviennent un point d'attraction optique dans toutes les salles de bain.



- ++ receveur particulièrement indéformable, ultraplat
- ++ surface agréable et chaude grâce à la structure ardoise
- ++ matériau facile d'entretien et résistant
- ++ revêtement antidérapant invisible inclus



ARTSTONE Receveurs en fonte minérale

Avec son aspect ardoise ARTSTONE est un véritable point d'attraction dans la salle de bain, doté d'une surface antidérapante. Grâce à la dureté du matériau, le receveur peut être particulièrement plat et convient pour une installation zéro ressaut. Lors d'un montage sur le sol existant une entrée quasiment zéro ressaut avec un seuil de seulement 30 mm est possible.

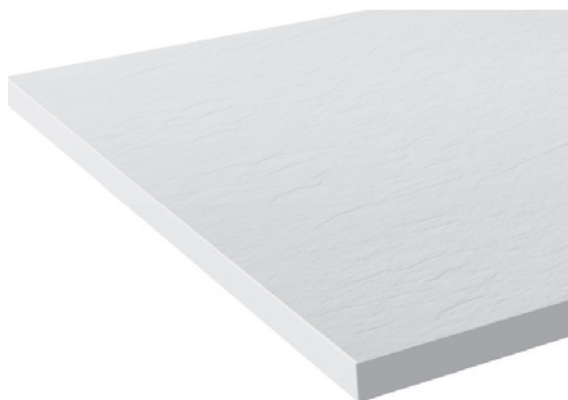

Seulement 30 mm en relief : Receveurs extraplats pour une installation sur le sol existant



Particulièrement élégant : installation à ras du sol

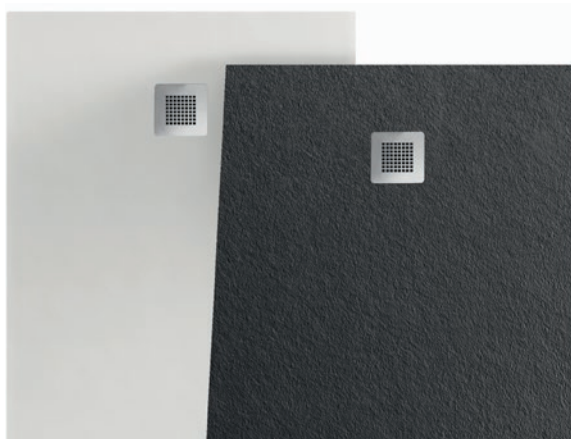

Couleurs : blanc et anthracite

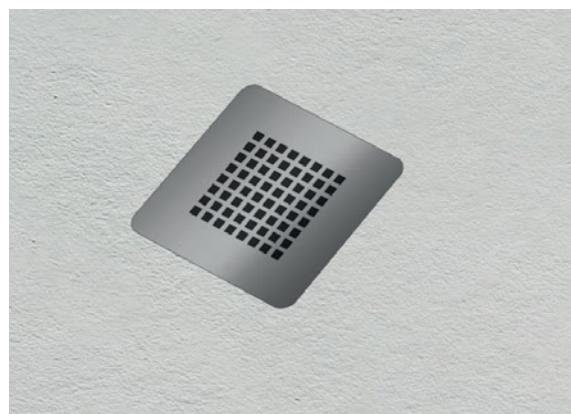

Evacuation : diamètre 90 mm, grille en inox poli, possible en blanc ou anthracite en option

ARTSTONE Receveurs en fonte minérale

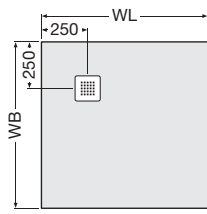
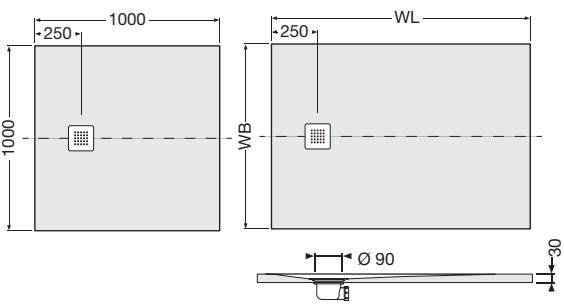
<p>Fonte minérale Revêtement antidérapant inclus</p>																
																
<p>Longueur x largeur en mm</p> <p>800 x 800</p> <p>900 x 900</p>	<p>Longueur x largeur en mm</p> <table border="0"> <tr> <td>900 x 800</td> <td>1600 x 750</td> </tr> <tr> <td>1000 x 900</td> <td>1600 x 900</td> </tr> <tr> <td>1000 x 1000</td> <td>1600 x 1000</td> </tr> <tr> <td>1200 x 900</td> <td>1700 x 750</td> </tr> <tr> <td>1200 x 1000</td> <td>1800 x 800</td> </tr> <tr> <td>1400 x 900</td> <td>1800 x 900</td> </tr> <tr> <td>1400 x 1000</td> <td></td> </tr> </table>		900 x 800	1600 x 750	1000 x 900	1600 x 900	1000 x 1000	1600 x 1000	1200 x 900	1700 x 750	1200 x 1000	1800 x 800	1400 x 900	1800 x 900	1400 x 1000	
900 x 800	1600 x 750															
1000 x 900	1600 x 900															
1000 x 1000	1600 x 1000															
1200 x 900	1700 x 750															
1200 x 1000	1800 x 800															
1400 x 900	1800 x 900															
1400 x 1000																

Couleurs :



Blanc ardoise

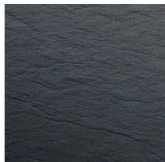

Anthracite ardoise

DECOUPE :

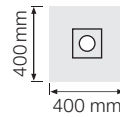
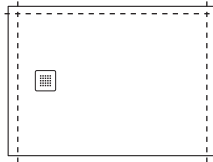

Sur la zone sans finition.

- Possible sur les bords adjacents au mur.
- Un éventuel ajustement de dimension peut être réalisé sur place au moment du montage. Prévoir l'outillage adapté.
- La surface du receveur est équipée d'une pente vers l'évacuation. Après découpe, les côtés rectifiés ne présentent pas de bords horizontaux.

ARTFLOOR

Receveurs acryliques avec renfort polyuréthane

Une entrée élégante vers votre expérience de la douche. Le blanc faiblement luisant de la surface acrylique haut de gamme est accueillant, la surface lisse et dépourvue de pores est agréablement chaude, et en même temps antidérapante. Le design épuré et la qualité durable se marient à merveille avec les écrans de douche Artweger primés de nombreuses fois. De plus les receveurs ne se déforment pas grâce au renfort à la mousse polyuréthane.



- ++ acrylique, léger et solide
- ++ receveurs de qualité bon marché
- ++ receveur renforcé à la mousse polyuréthane
- ++ isolant thermique et phonique
- ++ surface lisse et sans pores
- ++ nettoyage facile et hygiénique
- ++ revêtement antidérapant ARTGRIP en option

ACRYL Artweger – qualité premium

Tous les acryliques ne sont pas identiques ! Lors de la fabrication de la matière, des mélanges de matières premières différents peuvent être utilisés et influencer la qualité.

Les receveurs et baignoires acryliques Artweger ne sont fabriqués qu'avec les meilleures matières premières :

- acrylique exclusivement à partir de matières premières primaires, pas de matières recyclées.
- acrylique sanitaire coulé et teinté dans la masse, ce qui le rend résistant aux UV et à la lumière.
- recyclable

RECEVEURES ACRYLIQUES avec renfort polyuréthane = particulièrement facile à traiter

Les receveurs acryliques Artweger sont fabriqués avec un procédé spécifique. Au cours de ce procédé le receveur est renforcé avec de la mousse polyuréthane. Cela améliore l'isolation phonique et thermique et le receveur est plus stable. Et il peut être collé directement sur le sol – sans pieds.

+ Coller le receveur tout simplement au sol

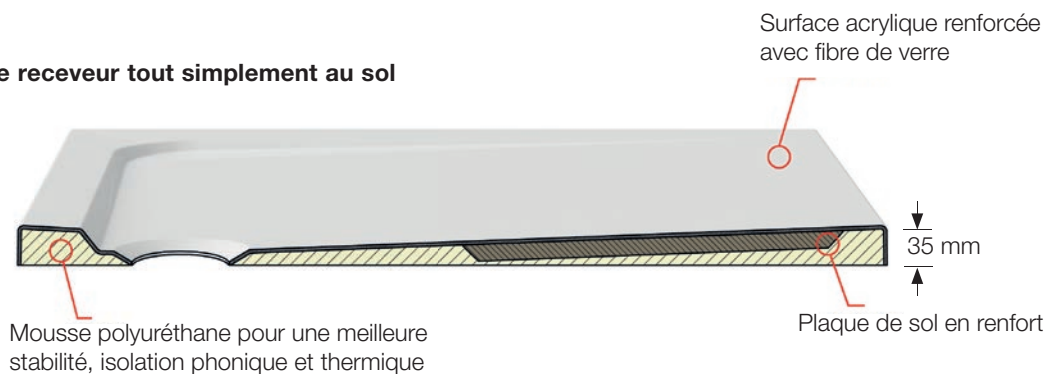

+ Le receveur peut être recoupé

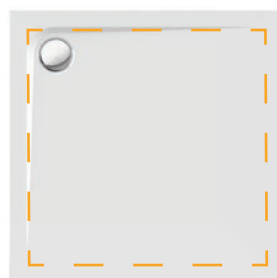

Les receveurs acryliques avec renfort polyuréthane peuvent être découpés sans problème avec de l'outillage traditionnel.

Zone de bord à découper

ARTFLOOR

Receveurs **acryliques**

Le langage des formes moderne séduit avec sa réduction à l'essentiel. Les receveurs extra-plats Artweger s'adaptent à toutes les salles de bain grâce à leur design minimaliste et s'accordent à la perfection avec les écrans de douche Artweger. Sur commande, également avec le revêtement antidérapant ARTGRIP.

Les receveurs extra-plats Artweger offrent un aspect noble sans seuil et avec une hauteur de 35 mm pour un passage confortable. L'acrylique haut de gamme procure une sensation de chaleur agréable et assure une brillance élégante.

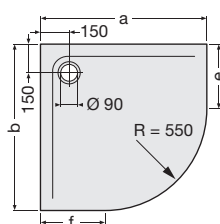

Dimensions

a (mm)	b (mm)
900	900
1000	1000

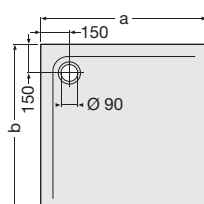

Dimensions

a (mm)	b (mm)
800	800
900	900
1000	1000

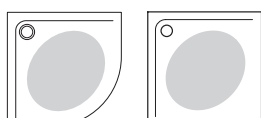

En option: ART-Grip - zone antidérapante

ARTFLOOR

Receveurs **acryliques**

Dimensions

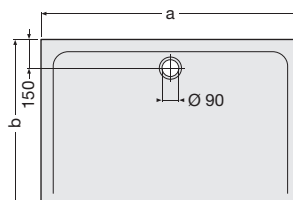
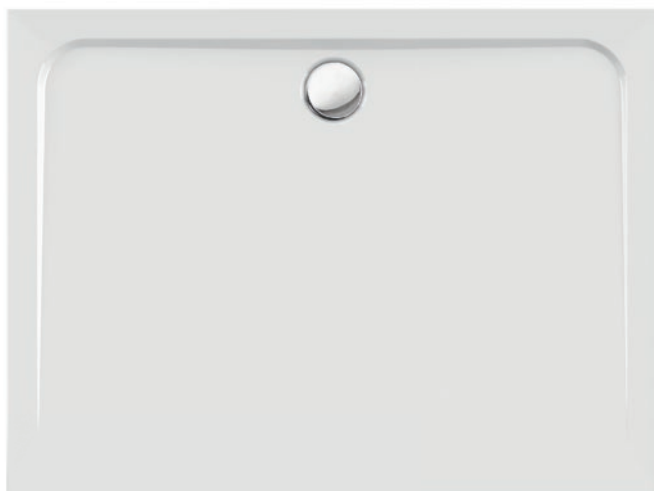

a (mm)	b (mm)
900	800
1000	800
1000	900
1200	800
1200	900
1200	1000
1400	900
1400	1000
1600	900
1600	1000

900x800, 1000x800
1000x900, 1200x1000

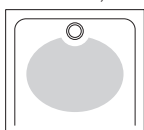

1200x800, 1200x900
1400x900, 1400x1000

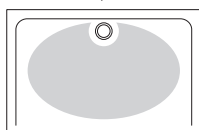

1600x900, 1600x1000

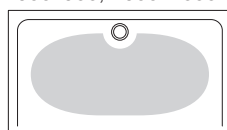

En option: zone antidérapante



ARTGRIP - zone antidérapante

Le revêtement antidérapant en option assure la stabilité lors de l'entrée et de la sortie. ARTGRIP est particulièrement durable et résistant. En option pour tous les receveurs en acrylique sanitaire. Antidérapant class B.

Conseil d'expert:



« Installation zéro ressaut sans pieds de receveur,

Nos receveurs peuvent être collés au sol tout simplement. Si toutefois une mise à niveau est nécessaire, nous recommandons l'utilisation de plaques XPS que l'on peut trouver chez les spécialistes du bâtiment. »

Franz Gschwandtner, Chef de produit



BAIGNOIRES

en acrylique sanitaire



- ++ Acrylique sanitaire pure
- ++ Grande stabilité
- ++ Surface acrylique sans pores, agréable au toucher
- ++ Ecologique et recyclable, ne contenant pas de solvants
- ++ Facile d'entretien et durable

Baignoires ACRYLIQUE

La peau est notre lien direct avec le monde qui nous entoure. Grâce à elle nous ressentons le chaud et le froid et percevons la structure des objets, lisse ou râpeux. Lors du bain notre peau entre en contact direct avec le matériau de la baignoire, déterminant ainsi notre bien-être. Pour cette raison nous utilisons de l'acrylique sanitaire haut de gamme. C'est sans aucun doute le matériau le plus doux pour la peau lors du bain. Sa surface sans pores est chaude et sécurisante au toucher, ce qui contribue grandement à la détente lors du bain.

Baignoires **rectangulaires**

JESSICA

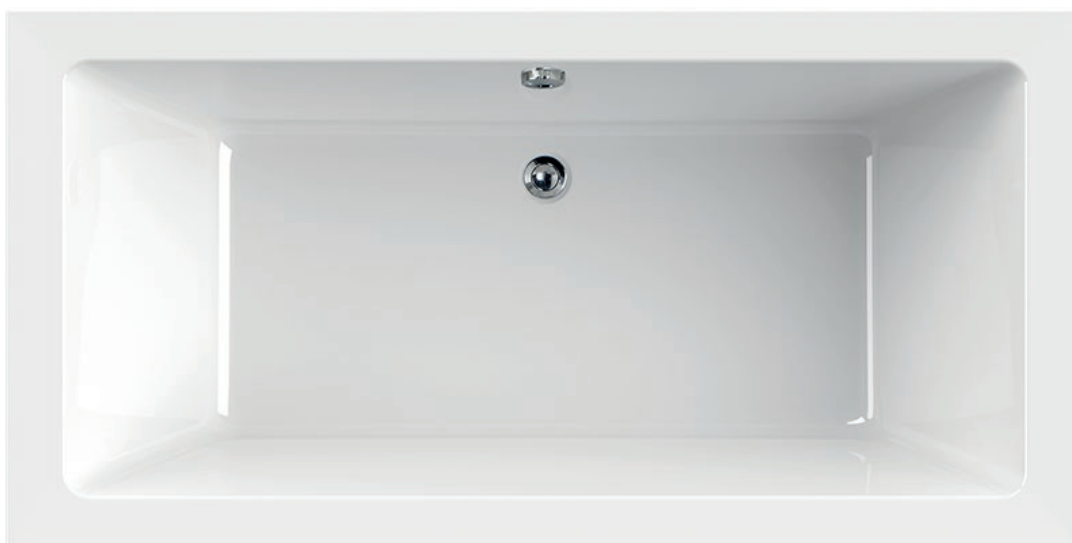

1700/750/470

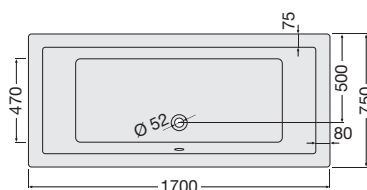

Capacité de la baignoire : env. 160 litres

1800/800/500

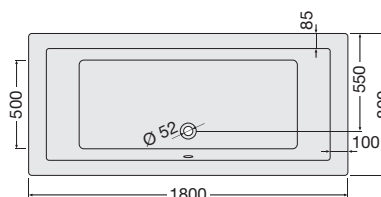

Capacité de la baignoire : env. 195 litres



BARBARA

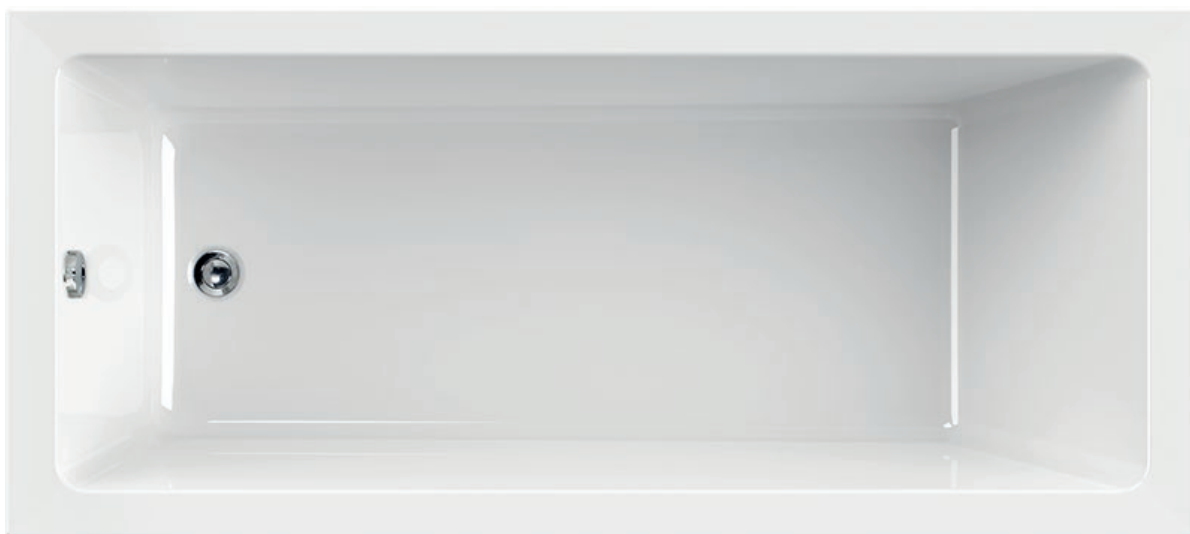

1700/750/450

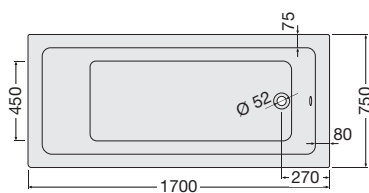

Capacité de la baignoire : env. 165 litres

1800/800/480

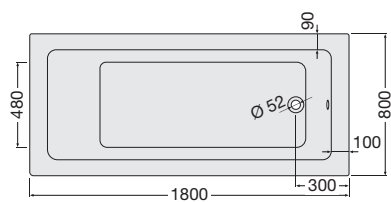

Capacité de la baignoire : env. 200 litres

Baignoires **rectangulaires**

LAURA

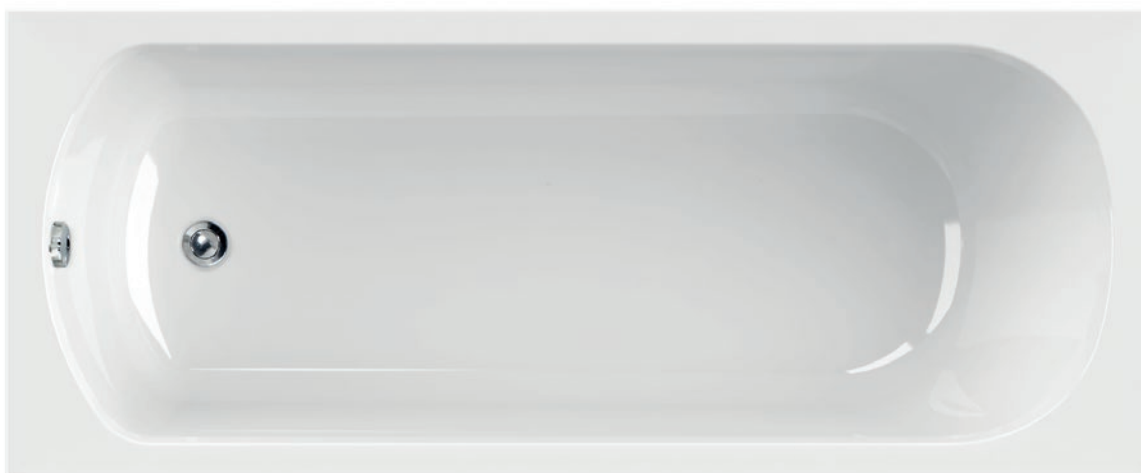

1600/700/440

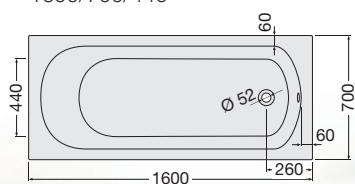

Capacité de la baignoire : env. 125 litres

1700/700/440

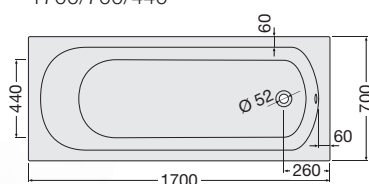

Capacité de la baignoire : env. 155 litres



ASTUCE

Vous trouverez les parois de douche pour baignoire sous :
www.artweger.at

Baignoires **rectangulaires asymétriques**

CORINNA



1700 x 1250 gauche

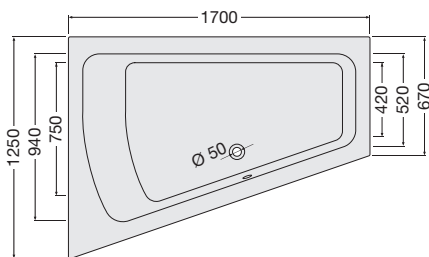

1800 x 1350 gauche

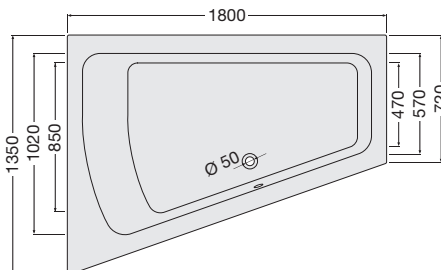

1700 x 1250 droite

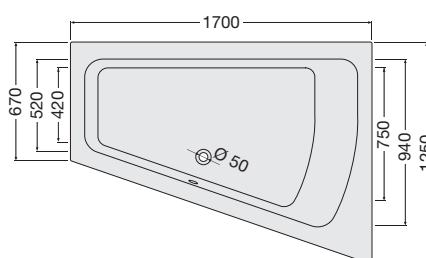

1800 x 1350 droite

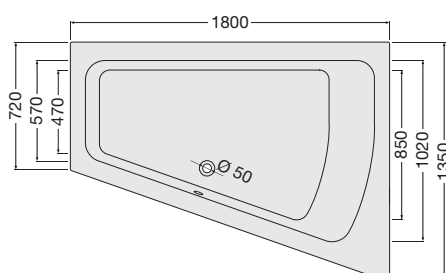

Capacité de la baignoire : env. 210 litres
litres

Capacité de la baignoire : env. 260 litres

ACCESSOIRES

Grille d'évacuation ARTSTONE

Grille d'évacuation adaptée pour receveurs en fonte minérale ARTWEGER ARTSTONE.
Coloris : Blanc, noir, inox poli

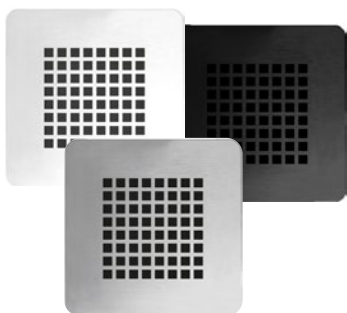

Kit de garniture d'évacuation avec ruban d'étanchéité pour ARTSTONE

Pour l'étanchéité et l'isolation phonique entre le receveur ARTSTONE, la structure et le carrelage, y compris les bandes de séparation du carrelage.



- ++ Ruban d'étanchéité, longueur 3600 mm
- ++ Ruban d'isolation phonique, longueur 3600 m
- ++ Bande de séparation du carrelage, longueur 3600 mm
- ++ 2 rallonges d'angle et bandes adhésives
- ++ Garniture d'évacuation

Colle de surface pour receveurs ARTSTONE & ARTFLOOR

Pour receveurs acryliques et fonte minérale
Contenu : env. 600 ml
Convient pour une utilisation sur carrelage, béton, sol en ciment ou enduit.



Ruban d'étanchéité receveur et baignoire

Pour une étanchéité conforme aux normes de toutes les baignoires et tous les receveurs (y compris en fonte minérale). Longueur 3,6 m.

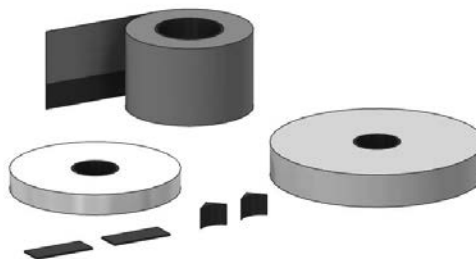

Revêtement antidérapant ARTGRIP pour receveurs acrylique ARTFLOOR

Le revêtement antidérapant en option assure la stabilité lors de l'entrée et de la sortie. ARTGRIP est particulièrement durable et résistant. Antidérapant de classe B.



Garniture d'évacuation pour receveurs acryliques

ø 90 mm. Pas pour les receveurs ARTSTONE.



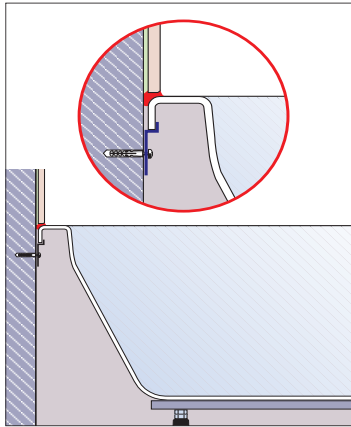

Kit d'équerres de montage pour baignoire

Les équerres de montage servent au support parfait du bord de la baignoire et à la fixation sécurisée contre le mur

Pieds de baignoire

Installation aisée grâce à un châssis de base facile à monter.

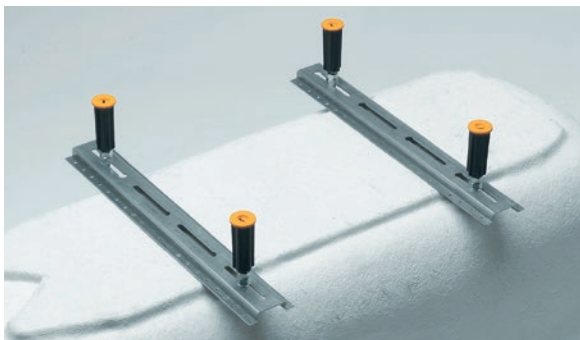

Garniture d'évacuation pour baignoires (sans image)

ø 50 mm adaptée aux baignoires

Longueur : 540 cm, sans arrivée d'eau

Longueur : 540 cm, avec arrivée intégrée

Longueur : 720 cm, sans arrivée d'eau

Longueur : 720 cm, avec arrivée intégrée

Set de polissage pour baignoires acryliques

Ce set d'entretien et de polissage en 7 pièces assure une conservation durable et un rafraîchissement régulier de la surface de votre baignoire ou receveur acrylique. Permet de réparer de petits chocs (profondeur max de 0,5 mm) et nettoyer des salissures sur les baignoires acryliques et les surfaces synthétiques.



BlitzBlank

Pour le nettoyage, on recommande le produit spécial BlitzBlank, optimal pour les surfaces lisses de la baignoire, la robinetterie, la douche et du carrelage.



Un interlocuteur unique pour tout l'espace de douche



Artweger DOUCHE

+

ARTWALL

Panneaux muraux

+

ARTSHOWER

Système de douchette

+

ARTSTONE ou ARTFLOOR

Receveurs

Pour découvrir toute la gamme de produits Artweger demandez tout simplement nos brochures ou téléchargez-les en PDF : www.artweger.com/service

Remis par votre spécialiste de la salle de bain :

 Artweger®

L'ART du Bain.



Chez votre Partenaire
Garantie Artweger.

BELGIQUE

Devinorm BVBA / SPRL

Tel. +32-32936032

Fax +32-33543298

info@devinorm.com

www.devinorm.com

FRANCE

ARTWEGER France

28, Rue Carnot

77120 Coulommiers

Tel.: +33 (0)9 77 69 32 11

sanitform@sfr.fr

www.artweger.fr

SUISSE

ARTWEGER GmbH. & Co. KG

BP 16 | CH-4202 Duggingen

Tel. +41 61 751 90 91

info@artweger.com

www.artweger.com



selon EN 14428